

Пневматический пистолет-распылитель AA30

Модели: 257096, наконечник RAC; 257380, плоский наконечник

Максимальное рабочее давление: 3600 фунтов на кв. дюйм (248 бар, 24,8 МПа)

Максимальное рабочее давление сжатого воздуха: 100 фунтов на кв. дюйм (7 бар, 0,7 МПа)

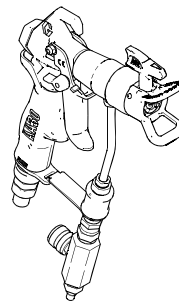

ti12849a



Английский



Важные инструкции по технике безопасности

Инструкции по Сбросу давления, заливке насоса и распылению смотрите в руководстве по эксплуатации для Вашего пистолета-распылителя. Сохраните эти инструкции.

313365C

- Нанесение архитектурных красок и покрытий -

Следующие предупреждения относятся к безопасной установке, эксплуатации, заземлению, техническому обслуживанию и ремонту оборудования. Восклицательный знак служит в качестве предупреждения общего характера, а предупреждающие знаки отсылают к рискам, связанным с конкретной операцией. Руководствуйтесь этими предупреждениями. Кроме того, в тех местах руководства, где применимо, могут встретиться дополнительные предупреждения, относящиеся к конкретному изделию.



ПРЕДУПРЕЖДЕНИЯ



ОПАСНОСТЬ ИНЪЕКЦИИ ПОД КОЖУ

Жидкость под высоким давлением, поступающая из пистолета-распылителя, через утечки в шлангах или поврежденных деталях, способна пронзить кожу.

Место повреждения может выглядеть просто как порез, но это серьезная травма, способная привести к ампутации. **Немедленно обратитесь за хирургической помощью.**

- Не направляйте пистолет-распылитель на людей или на какую-нибудь часть тела.
- Не подносите руку к соплу пистолета-распылителя.
- Не устраняйте и не отклоняйте направление утечек рукой, иной частью тела, перчаткой или ветошью.
- При распылении обязательно должны быть установлены защитная насадка сопла и предохранитель курка.
- Ставьте курок пистолета-распылителя на предохранитель в перерывах между распылением.
- Выполняйте **Процедуру сброса давления**, приведенную в настоящем руководстве, при прекращении распыления и перед чисткой, проверкой или обслуживанием оборудования.



ОПАСНОСТЬ ВОСПЛАМЕНЕНИЯ И ВЗРЫВА

Легковоспламеняющиеся вещества, такие как пары растворителя и краски, могут воспламениться или взорваться в **рабочей зоне**. Для предотвращения воспламенения и взрыва:

- Используйте оборудование только в хорошо вентилируемой зоне.
- Устраните все возможные причины воспламенения, такие как сигнальные лампы, сигареты, переносные электрические светильники, пластиковая спецодежда (потенциальная опасность статического разряда).
- В рабочей зоне не должно быть мусора, а также растворителей, ветоши, бензина.
- Не подключайте и не отключайте шнуры питания, не включайте и не выключайте питание или освещение при наличии легковоспламеняющихся паров жидкости.
- Заземляйте все оборудование в рабочей зоне. См. инструкции по **Заземлению**.
- Используйте только заземленные шланги.
- Плотно прижимайте пистолет-распылитель к боковой поверхности заземленной емкости, если он направлен в емкость.
- Если появляются статические разряды или Вы чувствуете удар электрического тока, **немедленно прекратите работу**. Не используйте оборудование до выявления и устранения причины.
- Рабочая зона должна быть оборудована работающим огнетушителем.



ОПАСНОСТЬ НЕПРАВИЛЬНОГО ИСПОЛЬЗОВАНИЯ ОБОРУДОВАНИЯ

Неправильное использование оборудования может привести к смертельному исходу или серьезной травме.

- Не пользуйтесь устройством, если вы устали, находитесь под воздействием лекарственных препаратов или алкоголя.
- Не превышайте максимального рабочего давления или температуры компонента системы с наименьшим номиналом. См. **Технические данные** во всех руководствах к оборудованию.
- Используйте жидкости и растворители, совместимые со смазываемыми деталями оборудования. См. **Технические характеристики** во всех руководствах по оборудованию. Прочитайте предупреждения производителя жидкости и растворителя. Для полной информации об используемом веществе затребуйте бланки паспортов безопасности материалов у дистрибьютора или продавца.
- Ежедневно проверяйте оборудование. Немедленно ремонтируйте или заменяйте изношенные или поврежденные детали только оригинальными запасными частями изготовителя.
- Не вносите изменения в оборудование.
- Используйте оборудование только по прямому назначению. Для получения необходимой информации связывайтесь с вашим дистрибьютором.
- Прокладывайте шланги и тросы вне зон автомобильного движения и вдали от острых кромок, движущихся частей, горячих поверхностей.
- Не перегибайте шланги и не изгибайте их слишком сильно, не тяните за них оборудование.
- Не позволяйте детям и животным находиться в рабочей зоне.
- Соблюдайте все необходимые меры безопасности.



ОПАСНОСТЬ ОТ АЛЮМИНИЕВЫХ ДЕТАЛЕЙ, НАХОДЯЩИХСЯ ПОД ДАВЛЕНИЕМ

Не применяйте 1,1,1-трихлорэтан, метилхлорид и другие галогенизированные углеводородные растворители или жидкости, содержащие такие растворители, в оборудовании из алюминия под давлением. Подобное их применение может привести к возникновению опасной химической реакции и повреждению оборудования, а также к серьезным травмам, смертельным исходам и ущербу для имущества.



ИНДИВИДУАЛЬНЫЕ СРЕДСТВА ЗАЩИТЫ

Лица, использующие или обслуживающие оборудование, а также находящиеся в зоне работы, должны применять соответствующие средства защиты, чтобы обезопасить себя от серьезных травм. К ним относятся перечисленные ниже и иные средства защиты:

- Защитные очки и защитные наушники
- Защитные перчатки, защитная одежда и респиратор в соответствии с рекомендациями изготовителя жидкостей и растворителей.

Обозначение деталей

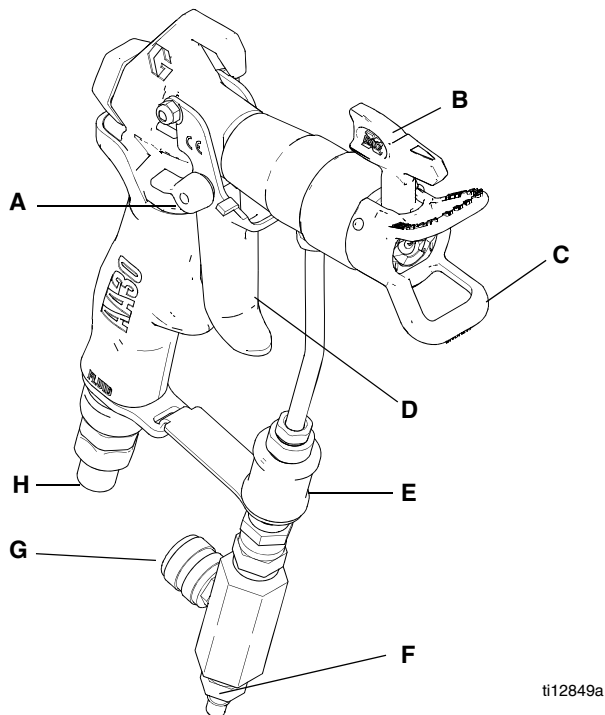

ti12849a

ID	Деталь	ID	Деталь
A	Предохранитель пускового механизма	E	Клапан включения/выключения подачи воздуха
B	Наконечник распылителя	F	Соединение воздушного шланга
C	Защитное устройство RAC	G	Клапан регулировки подачи воздуха
D	Курок	H	Соединение шланга для жидкости

Процедура сброса давления

ПРЕДУПРЕЖДЕНИЕ



Выполняйте данную **Процедуру сброса давления** всякий раз, когда Вам рекомендуется сбросить давление, прекратить распыление, проверить или выполнить обслуживание оборудования, установить или почистить распылительный наконечник.

1. Выключите электропитание и установите ручку регулятора давления на пистолете-распылителе на наименьшее значение давления.
2. Прижмите пистолет-распылитель к боковой поверхности заземленной металлической емкости для промывки. Нажмите на курок распылителя и направьте его в емкость для сброса давления.

Обозначение деталей

Если Вы подозреваете, что наконечник или шланг распылителя забиты, или что после выполнения перечисленных выше операций давление полностью не сброшено, то **ОЧЕНЬ МЕДЛЕННО** ослабьте гайку крепления наконечника распылителя или соединение конца шланга, чтобы постепенно сбросить давление, затем полностью отсоедините их. Прочистите наконечник или шланг для устранения забивания.

Предохранитель курка

ПРЕДУПРЕЖДЕНИЕ



Чтобы избежать травмы, когда пистолет-распылитель не используется, всегда ставьте на предохранитель курок пистолета-распылителя (A), если распылитель выключается или оставляется без присмотра.



Подготовка

ПРЕДУПРЕЖДЕНИЕ

Убедитесь, что распылитель выключен и вилка отсоединена от розетки электропитания. Смотрите руководство для Вашего распылителя касательно заливки и инструкций по распылению.

Подсоединение пистолета к распылителю

1. Подсоедините воздушный шланг.

ПРИМЕЧАНИЕ: Когда Вы в первый раз подготавливаете пистолет для распыления, Вам необходимо отрезать воздушный шланг черного цвета на желаемую длину.

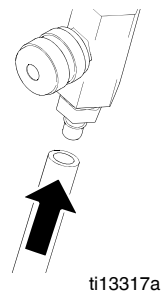

2. Подсоедините шланг для жидкости.
3. Смотрите инструкции по настройке в руководстве по эксплуатации распылителя 313316.

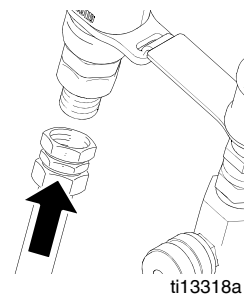

Установка наконечника и защитной насадки на пистолет-распылитель



Пистолет-распылитель AA30 с наконечником RAC (257096)

1. Сбросьте давление, стр. 2.

2. Вставьте корпус седла (27) в защитную насадку (29).

3. Вставьте наконечник SwitchTip (28).

4. Вставьте уплотнение (27b) поверх седла (27a) и вставьте в корпус седла (27). Используйте уплотнение черного цвета для материалов на водной основе и оранжевого цвета для материалов на основе масла и растворителя.

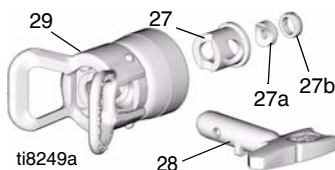

ПРИМЕЧАНИЕ

Если воздушная головка не полностью вставлена в пистолет-распылитель, то давление жидкости может выдавить краску в воздушную линию и повредить распылитель.

5. Установите защитную насадку (6) на концевую часть пистолета-распылителя. Туго затяните рукой, чтобы обеспечить хорошее уплотнение.

6. Если Вы обнаружите утечку жидкости из передней части пистолета-распылителя, то замените седло (33a) и/или повторно затяните гайку защитной насадки.

Пистолет-распылитель AA30 с плоским наконечником (257380)

1. Сбросьте давление, стр. 2.

2. Вставьте распылительный наконечник в узел воздушной головки с плоским наконечником. Вставьте распылительный наконечник с совмещением выступа (A) с установочной прорезью на воздушной головке (B).

3. Установите защитную насадку на концевую часть пистолета-распылителя. Туго затяните рукой, чтобы обеспечить хорошее уплотнение.

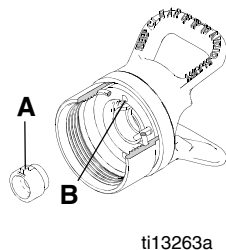

Эксплуатация

Примечание: Следующие инструкции относятся к пистолетам-распылителям, используемым вместе с распылителями FinishPro от фирмы Graco. Смотрите руководство по эксплуатации 313316 для распылителя. Если Вы используете другой распылитель, то смотрите руководство по эксплуатации для Вашего оборудования.

Подготовка

1. Залейте распылитель. См. руководство 313316.
2. Сдвиньте головку включения/выключения подачи воздуха вверх (включение).

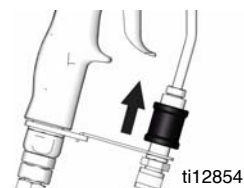

3. Отверните узел клапана регулировки подачи воздуха на пистолете-распылителе.

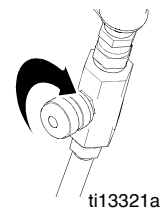

4. Для устранения потеков увеличьте давление жидкости.

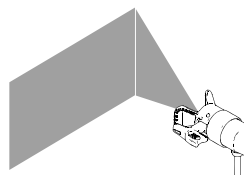

5. Уменьшайте давление жидкости до тех пор, пока потеки не начнут появляться.

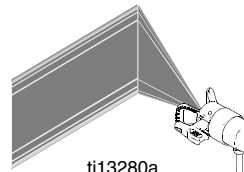

6. Увеличивайте давление воздуха с помощью клапан регулировки подачи воздуха для устранения потеков.

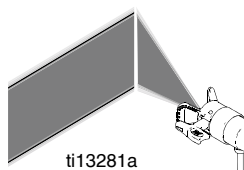

7. Сдвиньте головку включения/выключения подачи воздуха вниз (выключение) по завершении распыления, чтобы сохранить надлежащую настройку давления воздуха.

Распыление

1. Снимите курок с предохранителя.
2. Убедитесь, что наконечник в форме стрелки (B) направлен вперед (распыление) (257096).
3. Удерживайте пистолет-распылитель перпендикулярно к поверхности и на расстоянии приблизительно 12 дюймов (304 мм) от нее. Сначала начните перемещать пистолет-распылитель, а затем нажмите на курок (D), чтобы начать распыление на испытательном образце.
4. Не распыляйте по траектории дуги. Это приведет к неравномерному покрытию жидкостью. Распыляйте параллельными движениями с перекрытием в 50%, чтобы получить равномерное покрытие жидкостью.



Удаление засорений в наконечнике RAC (257096)

ПРЕДУПРЕЖДЕНИЕ

1. **Сбросьте давление.** Поставьте курок на предохранитель (A).
2. Поверните наконечник (B) на 180°. Снимите курок с предохранителя (A). Направьте пистолет-распылитель в емкость или на землю, чтобы удалить засорения.
3. Поставьте курок на предохранитель (A). Поверните наконечник (B) на 180° назад в положение распыления.

Обслуживание



Перед выполнением любых работ по техническому обслуживанию на пистолете-распылителе, прочтите все предупреждения на передней обложке настоящего руководства и **сбросьте давление**, стр. 2.

Ежедневное обслуживание

В конце каждой рабочей смены промывайте пистолет и храните его в сухом месте.

Не допускается погружения пистолета или любых его деталей в воду или очищающие растворители.

- При чистке пистолета не направляйте его вверх.
- Не протирайте пистолет тканью, смоченной в растворителе, без ее предварительного отжима.
- Растворитель, оставшийся в воздушных каналах пистолета, может привести к плохому качеству окрашивания. Не используйте способы, которые могут привести к попаданию растворителя в воздушные каналы пистолета.

Промывка и очистка



- Промывайте пистолет перед сменой красок, перед его хранением и ремонтом.
- Промывайте при минимально возможном давлении. Проверьте места соединений на отсутствие утечек и, при необходимости, затяните.
- Промывайте жидкостью, которая совместима с распыляемой жидкостью и со смазываемыми деталями оборудования.

1. **Сбросьте давление**, стр. 2. Вытащите вилку распылителя из розетки.
2. Снимите наконечник (28) и защитную насадку (29).
3. Извлеките комплект сифонной трубки из краски и поместите его в жидкость для промывки. Смотрите инструкции по очистке в руководстве по эксплуатации 313316 для распылителя.
4. Вставьте вилку шнура питания распылителя в розетку. Установите переключатель выбора функции распылителя в положение AIRLESS (Безвоздушное распыление) или в положение ON (Вкл).

5. Медленно увеличивайте давление. Направьте пистолет в заземленный металлический контейнер. Нажмите на курок пистолета и промывайте его растворителем до тех пор, пока все остатки жидкости не будут удалены из его каналов.
6. Установите переключатель выбора функции распылителя в положение OFF (Выкл).
7. **Сбросьте давление**, стр. 2.
8. Отсоедините от пистолета шланг подачи жидкости.
9. В случае необходимости снятия диффузора (5) для очистки, выполните действия с 1 по 6 для процедуры **Замена иглы - Снятие**.
10. Смочите конец мягкой щетинной щетки в совместимом растворителе. **Не допускается использование проволочной щетки.**
11. Направьте пистолет вниз, очистите переднюю часть пистолета с помощью мягкой щетинной щетки и растворителя.
12. Очистите наконечник (28) и защитную насадку (29) мягкой щетинной щеткой. Очистите отверстия воздушной головки с помощью зубочистки, чтобы избежать повреждения критически важных поверхностей. Продуйте воздух через распылительный наконечник, и убедитесь, что отверстие не засорено.
13. Если диффузор (5) был снят, то нажимайте курок пистолета при обратной установке диффузора. Затяните с моментом затяжки 26-32 футов на фунт (36-40 Н·м). При надлежащей затяжке, нижняя сторона фланца выступает из корпуса пистолета.
14. Установите коллектор воздушной головки; выполните действия 9 - 13 для процедуры **Замена иглы - Установка**.
15. Установите наконечник (28) и защитную насадку (29) на пистолет, см. стр. 3.
16. Протрите наружную поверхность пистолета с помощью смоченной в растворителе мягкой тряпочки.

Очистка / замена фильтра (6)

1. Сбросьте давление. Поставьте курок на предохранитель (11a).
2. Отсоедините шланг для жидкости от пистолета-распылителя на поворотном соединении (5).
3. Отсоедините скобу (36) от держателя (16) и полностью отверните скобу в сторону.
4. Приложите гаечный ключ к уплощенным местам ниже рукоятки, и открутите от пистолета.
5. Открутите рукоятку (14) от пистолета-распылителя (1).
6. Извлеките фильтр (6) через верхнюю часть рукоятки (14).
7. Прочистите фильтр (6). Воспользуйтесь мягкой щеткой для размягчения и удаления остатков сора.
8. Вставьте прочищенный фильтр (6) в рукоятку (14).
9. Накрутите обратно рукоятку (14) к пистолету-распылителю (1). Надежно затяните.
10. Приложите гаечный ключ к уплощенным местам ниже рукоятки и крепко затяните.
11. Подсоедините скобу (36) к держателю (16).

Замена иглы

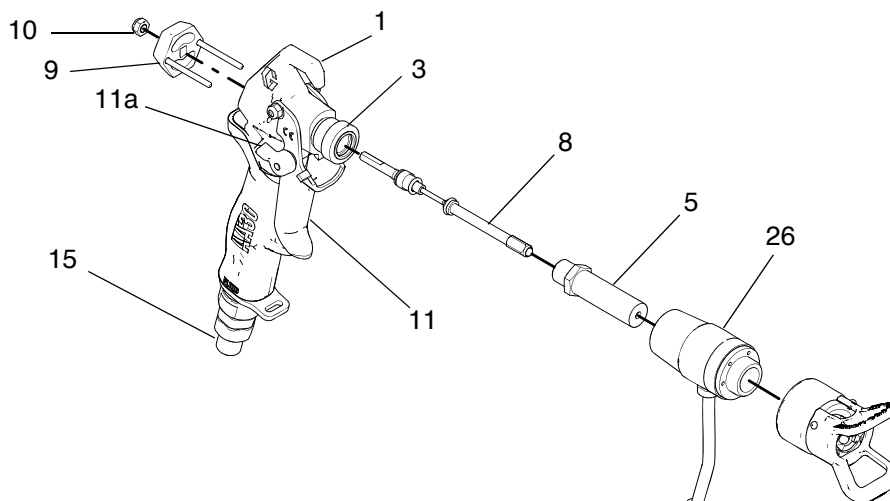

ti12852a

Снятие

1. **Сбросьте давление**, page 2. Поставьте курок на предохранитель (11a).
2. Отсоедините воздушный шланг от пистолета-распылителя.
3. Отсоедините скобу от держателя и полностью отверните скобу в сторону.
4. Снимите наконечник (28) и защитную насадку (29), **Детали**, стр. 7, из коллектора воздушной головки (26).
5. Снимите курок с предохранителя (11a). Нажмите на курок (11). Выкрутите установочный винт на основании коллектора воздушной головки. Открутите коллектор воздушной головки от передней части пистолета (26).
6. Нажмите на курок. Снимите корпус диффузора (3).
7. Открутите стопорную гайку (10) и снимите концевой колпачок (9).
8. Извлеките легкими ударами узел иглы (8), **Детали**, стр. 7, с иглой, выходящей через переднюю часть пистолета.
9. Воспользуйтесь мягкой щеткой для прочистки внутренних каналов пистолета-распылителя.

Установка

1. Нанесите несиликоновую смазку на уплотнительные кольца новой иглы.
2. Вставьте новую иглу (8), **Детали**, стр. 7, через переднюю часть пистолета.
3. Установите концевой колпачок (9) и накрутите стопорную гайку (10) без затяжки.
4. Нанесите смазку на резьбовые части корпуса иглы (3).
5. Нажмите на курок (11) и установите диффузор (5). Затяните с моментом затяжки 26-32 фунты-фут (36-40 Нм).
6. Удерживайте пистолет соплом, обращенным вверх.
7. Поворачивайте стопорную гайку (10) по часовой стрелке до тех пор, пока Вы не увидите и не почувствуете, что курок (11) слегка приподнялся.
8. Поверните стопорную гайку (10) на 3/4 оборота против часовой стрелки.

ПРИМЕЧАНИЕ: Игла отрегулирована правильно, если курок движется свободно.

ПРИМЕЧАНИЕ

Концевая часть диффузора должна быть заподлицо или выступать за пределы коллектора, чтобы обеспечить хорошее уплотнение.

9. Накручивайте коллектор воздушной головки до тех пор, пока он не будет заподлицо с концевой частью корпуса диффузора.



10. Если воздушная трубка не находится в нижнем положении, то продолжайте накручивать коллектор до тех пор, пока этого не произойдет.
11. Подсоедините скобу к держателю.
12. Оттяните курок и вставьте установочный винт. Затяните установочный винт с моментом затяжки 10 - 12 дюйм-фунт (1,1 - 1,4 Н·м).
13. Установите наконечник (28) и защитную насадку (29). Надежно затяните.
14. Подсоедините воздушный шланг.

Проверка установки иглы

1. Залейте распылитель. Смотрите руководство по эксплуатации распылителя.
2. Направьте пистолет в емкость и нажимайте на курок до тех пор, пока жидкость не будет поступать из пистолета.
3. Отпустите курок (11). Подача жидкости будет сразу прервана.
4. Поставьте курок на предохранитель (11а).
5. Направьте пистолет в емкость. Нажмите на курок пистолета. Подача жидкости должна отсутствовать.
6. Если пистолет не пройдет испытания по пункту 3 и/или 5, то **сбросьте давление** и отсоедините шланг. Повторно отрегулируйте иглу. Повторите испытания.

Технические характеристики

Максимальное давление жидкости на входе	3600 фунтов/кв. дюйм (24,8 МПа, 240 бар)
Максимальное давление воздуха на входе	100 фунтов/кв. дюйм (0,7 МПа, 7 бар)
Впускной патрубок для воздуха	1/4 nps
Вход жидкости	1/4 nps
Уровень шума по ISO 3744	
Уровень звуковой мощности	менее 65,0 дБ(А)
Уровень звукового давления	менее 65,0 дБ(А)
Смачиваемые детали	
Пистолет-распылитель без принадлежностей	нержавеющая сталь, алюминий

Переведенные руководства

Болгарский - 313371	Голландский - 313351	Немецкий - 313355	Латышский - 313359	Португальский - 313363	Словенский - 313367
Хорватский - 313348	Эстонский - 313352	Греческий - 313356	Литовский - 313360	Румынский - 313364	Испанский - 313368
Чешский - 313349	Финский - 313353	Венгерский - 313357	Норвежский - 313361	Русский - 313365	Шведский - 313369
Датский - 313350	Французский - 313354	Итальянский - 313358	Польский - 313362	Словацкий - 313366	Турецкий - 313370

Детали

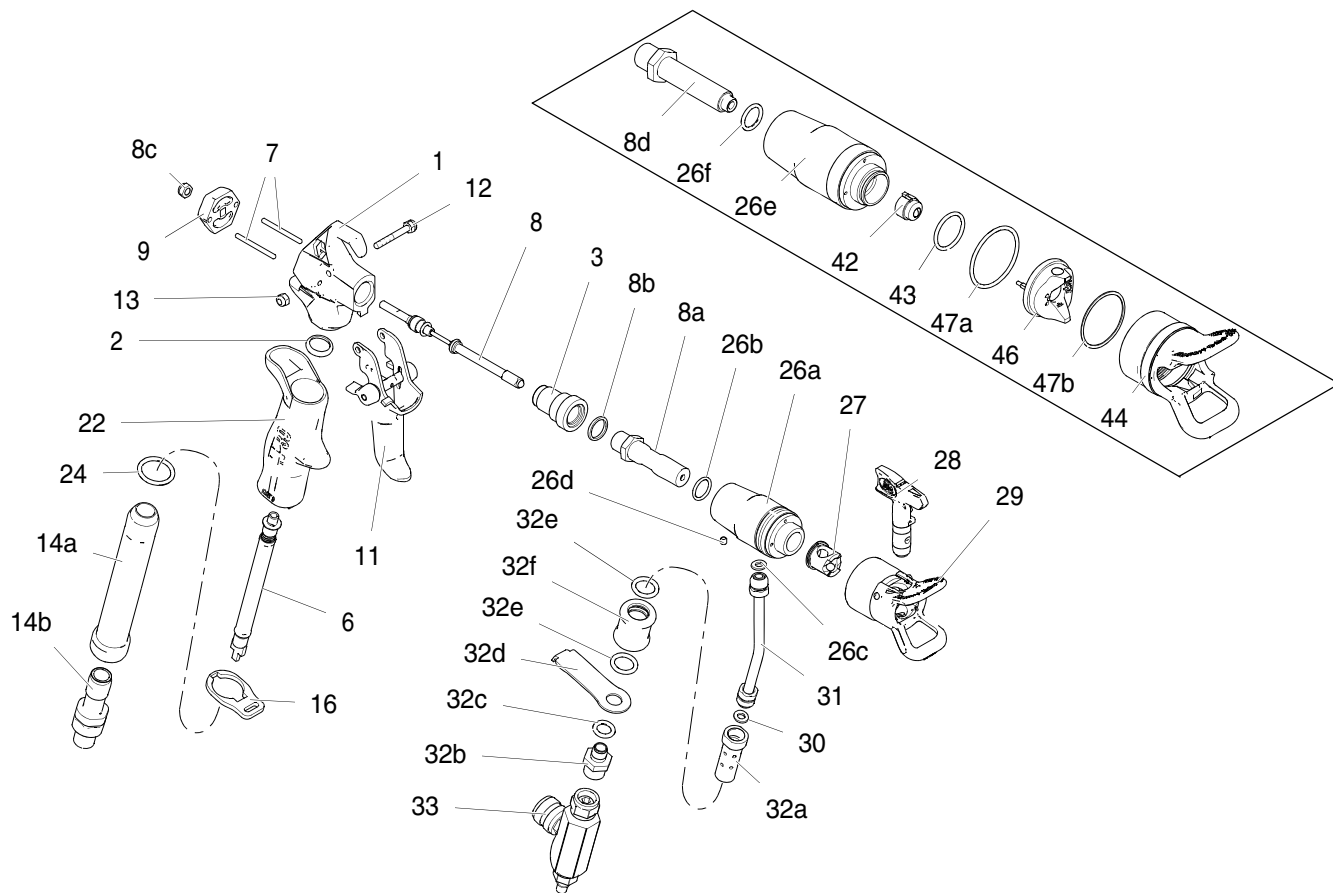

Ref	Part	Description	Qty	Ref	Part	Description	Qty
1	15W295	HOUSING, fluid (plated)	1	257784		GUN Model 257380 (includes 26c, 26d, 26e, 26f)	
2✓	179733	SEAL, sleeve	1	26a		MANIFOLD, air cap, RAC	1
3	195419	HOUSING, needle	1	26b	120775	O-RING	1
6✓	288750	FILTER, gun, latex, 100 mesh	1	26c	15W160	GASKET, tube	2
	288749	FILTER, gun, latex, 50 mesh	1	26d	111102	SCREW, set	1
	256975	FILTER, gun, latex, 150 mesh	1	26e		MANIFOLD, air cap, flat	1
7	115484	PIN, actuator	2	26f	122486	O-RING	1
8		KIT, needle	1	27	15J770	HOUSING, RAC	1
	257526	GUN Model 257096 (includes 8a, 8b, 8c)		28✓	FFT210	TIP	1
	257527	GUN Model 257380 (includes 8b, 8c, 8d)		29✓	288465	GUARD, RAC, Alpha G40	1
8a		HOUSING, diffuser, assembly	1	31	257078	TUBE, air, assembly	1
8b	156766	GASKET	1	32	257782	KIT, repair, valve, slide (includes 32a-32f)	
8c	115483	NUT, lock	1	32a		BODY, valve	1
8d		HOUSING, diffuser, assembly, flat	1	32b		FITTING, adapter	1
9	15W164	CAP, end	1	32c		O-RING	1
11	256963	TRIGGER, gun, 2 finger, assembly	1	32d		BRACKET, air tube	1
12	177538	STUD, trigger	1	32e		O-RING	2
13	105334	NUT, lock, hex	1	32f		SLEEVE, valve	1
14	257781	KIT, repair, handle AA30 (includes 14a, 14b)	1	33	288715	VALVE, swivel, ASM	1
14a		HANDLE, gun	1	42✓	AAM411	TIP, G15, G40	1
14b		SWIVEL, gun	1	43	111116	O-RING, seat	1
16	15W291	RETAINER, guard	1	44✓	249256	TIP, guard	1
22	278003	HANDLE, gun	1	46	249180	AIR CAP	1
24	122530	O-RING	1	47	253032	AIR CAP Seal Kit (includes 47a, 47b)	
26		KIT, repair, manifold	1	47a	109213	PACKING, o-ring PTFE	1
	257783	GUN Model 257096 (includes 26a, 26b, 26c, 26d)		47b	15G320	WASHER, PTFE	1

▲ Replacement Warning labels, tags, and cards are available at no cost.

✓ Keep these spare parts on hand to reduce downtime.

Стандартная гарантия Graco

Graco warrants all equipment referenced in this document which is manufactured by Graco and bearing its name to be free from defects in material and workmanship on the date of sale to the original purchaser for use. With the exception of any special, extended, or limited warranty published by Graco, Graco will, for a period of twelve months from the date of sale, repair or replace any part of the equipment determined by Graco to be defective. This warranty applies only when the equipment is installed, operated and maintained in accordance with Graco's written recommendations.

This warranty does not cover, and Graco shall not be liable for general wear and tear, or any malfunction, damage or wear caused by faulty installation, misapplication, abrasion, corrosion, inadequate or improper maintenance, negligence, accident, tampering, or substitution of non-Graco component parts. Nor shall Graco be liable for malfunction, damage or wear caused by the incompatibility of Graco equipment with structures, accessories, equipment or materials not supplied by Graco, or the improper design, manufacture, installation, operation or maintenance of structures, accessories, equipment or materials not supplied by Graco.

This warranty is conditioned upon the prepaid return of the equipment claimed to be defective to an authorized Graco distributor for verification of the claimed defect. If the claimed defect is verified, Graco will repair or replace free of charge any defective parts. The equipment will be returned to the original purchaser transportation prepaid. If inspection of the equipment does not disclose any defect in material or workmanship, repairs will be made at a reasonable charge, which charges may include the costs of parts, labor, and transportation.

THIS WARRANTY IS EXCLUSIVE, AND IS IN LIEU OF ANY OTHER WARRANTIES, EXPRESS OR IMPLIED, INCLUDING BUT NOT LIMITED TO WARRANTY OF MERCHANTABILITY OR WARRANTY OF FITNESS FOR A PARTICULAR PURPOSE.

Graco's sole obligation and buyer's sole remedy for any breach of warranty shall be as set forth above. The buyer agrees that no other remedy (including, but not limited to, incidental or consequential damages for lost profits, lost sales, injury to person or property, or any other incidental or consequential loss) shall be available. Any action for breach of warranty must be brought within two (2) years of the date of sale.

GRACO MAKES NO WARRANTY, AND DISCLAIMS ALL IMPLIED WARRANTIES OF MERCHANTABILITY AND FITNESS FOR A PARTICULAR PURPOSE, IN CONNECTION WITH ACCESSORIES, EQUIPMENT, MATERIALS OR COMPONENTS SOLD BUT NOT MANUFACTURED BY GRACO. These items sold, but not manufactured by Graco (such as electric motors, switches, hose, etc.), are subject to the warranty, if any, of their manufacturer. Graco will provide purchaser with reasonable assistance in making any claim for breach of these warranties.

In no event will Graco be liable for indirect, incidental, special or consequential damages resulting from Graco supplying equipment hereunder, or the furnishing, performance, or use of any products or other goods sold hereto, whether due to a breach of contract, breach of warranty, the negligence of Graco, or otherwise.

ДЛЯ ПОКУПАТЕЛЕЙ КОМПАНИИ GRACO, ГОВОРЯЩИХ НА РУССКОМ ЯЗЫКЕ

Стороны подтверждают свое согласие с тем, что настоящий документ и вся документация и извещения, а также юридические процедуры, начатые, возбужденные или исполняемые в соответствии с настоящим документом, или имеющие к нему прямое или косвенное отношение, будут исполняться и вестись на английском языке.

ADDITIONAL WARRANTY COVERAGE

Graco does provide extended warranty and wear warranty for products described in the "Graco Contractor Equipment Warranty Program".

TO PLACE AN ORDER, contact your Graco distributor or call to identify the nearest distributor.
or call **1-800-690-2894** to identify the nearest distributor.

*All written and visual data contained in this document reflects the latest product information available at the time of publication.
Graco reserves the right to make changes at any time without notice.*

This manual contains Russian. MM 313347

Graco Headquarters: Minneapolis

International Offices: Belgium, China, Japan, Korea

GRACO INC. P.O. BOX 1441 MINNEAPOLIS, MN 55440-1441

www.graco.com

12/2008, Revised 06/2009